

scheda

74

NOME

CLASSE

PROBLEMI

1. Osserva il disegno e risolvi i problemi con l'aiuto dei diagrammi.

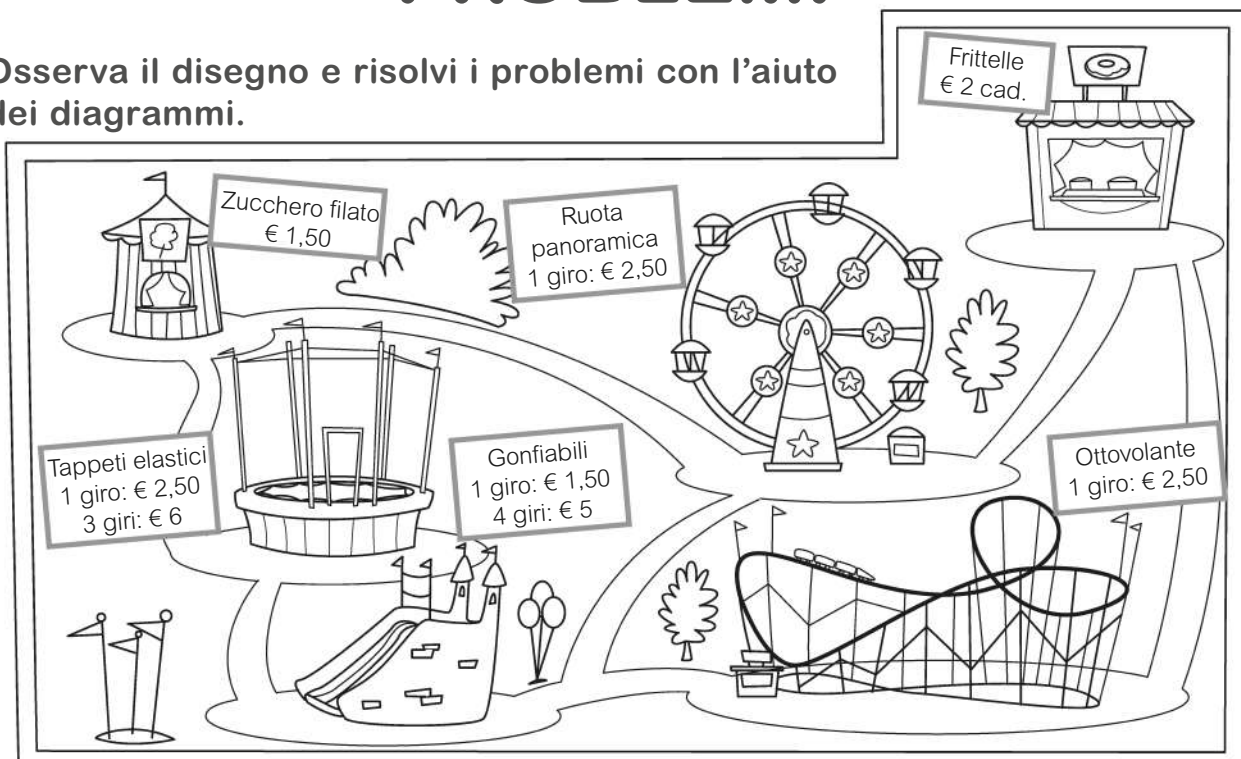

a. Mauro ha 20 euro. Fa 4 giri sui gonfiabili, 1 giro sui tappeti elastici e compera 2 frittelle. Quanto gli rimane?

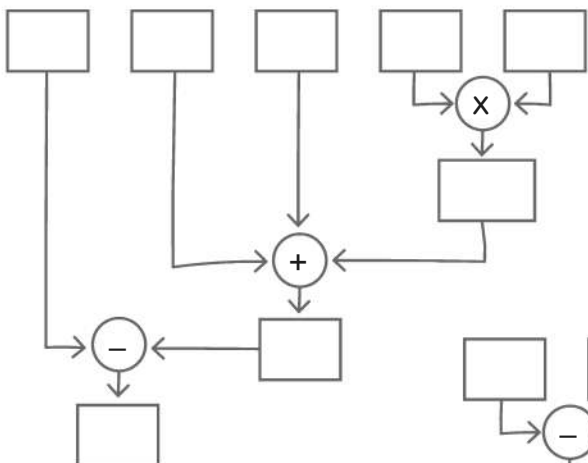

b. Giacomo, Marco e Paola fanno 1 giro sui gonfiabili e 1 giro sull'ottovolante. Quanto spendono in tutto?

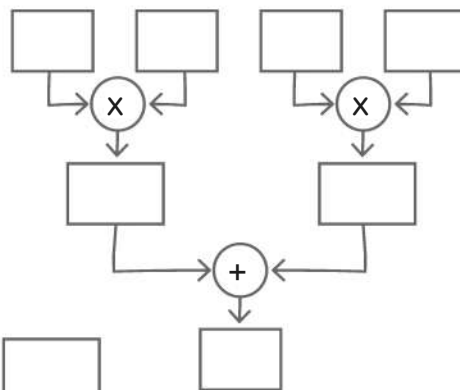

c. Marta con 10 euro vuole fare 1 giro sulla ruota panoramica e comperare dello zucchero filato per i suoi amici. Quanti bastoncini di zucchero filato può comperare?

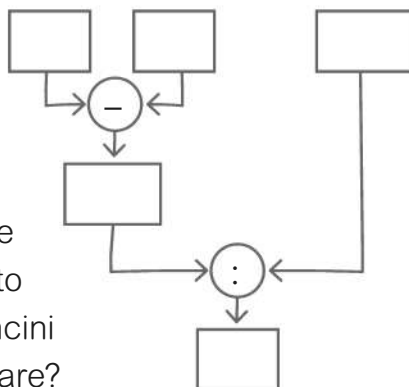

2. Calcola a mente.

Quanto costano 6 giri sui gonfiabili?

.....